

cecotec

TOTALPURE 1400 STYLE

Purificador de aire/ Air purifier



Manual de instrucciones
Instruction manual
Manuel d'instructions
Bedienungsanleitung
Manuale di istruzioni
Manual de instruções
Instructiehandleiding
Instrukcja obsługi
Návod k použití

Instrucciones de seguridad	5
Safety instructions	7
Instructions de sécurité	9
Sicherheitshinweise	11
Istruzioni di sicurezza	13
Instruções de segurança	15
Veiligheidsvoorschriften	17
Instrukcje bezpieczeństwa	19
Bezpečnostní pokyny	21

ÍNDICE

1. Piezas y componentes	23
2. Antes de usar	23
3. Funcionamiento	23
4. Limpieza y mantenimiento	24
5. Especificaciones técnicas	25
6. Reciclaje de electrodomésticos	25
7. Garantía y SAT	25

INDEX

1. Parts and components	27
2. Before use	27
3. Operation	27
4. Cleaning and maintenance	28
5. Technical specifications	29
6. Disposal of old electrical appliances	29
7. Technical support and warranty	29

SOMMAIRE

1. Pièces et composants	30
2. Avant utilisation	30
3. Fonctionnement	30
4. Nettoyage et entretien	31
5. Spécifications techniques	32
6. Recyclage des électroménagers	32
7. Garantie et SAV	32

INHALT

1. Teile und Komponenten	34
2. Vor dem Gebrauch	34
3. Bedienung	34
4. Reinigung und Wartung	35
5. Technische Spezifikationen	36
6. Entsorgung von alten Elektrogeräten	36
7. Garantie und Kundendienst	36

INDICE

1. Parti e componenti	38
2. Prima dell'uso	38
3. Funzionamento	38
4. Pulizia e manutenzione	39
5. Specifiche tecniche	40
6. Riciclaggio di elettrodomestici	40
7. Garanzia e SAT	40

ÍNDICE

1. Peças e componentes	42
2. Antes de usar	42
3. Funcionamento	42
4. Limpeza e manutenção	43
5. Especificações técnicas	44
6. Reciclagem de eletrodomésticos	44
7. Garantia e SAT	44

INHOUD

1. Onderdelen en componenten	46
2. Voor het gebruik	46
3. Werking	46
4. Schoonmaak en onderhoud	47
5. Technische specificaties	48
6. Recyclage van huishoudtoestellen	48
7. Garantie en technische ondersteuning	48

SPIS TREŚCI

1. Części i komponenty	50
2. Przed użyciem	50
3. Funkcjonowanie	50
4. Czyszczenie i konserwacja	51
5. Specyfikacja techniczna	52
6. Recykling sprzętu AGD	52
7. Gwarancja i SAT	52

OBSAH

1. Části a složení	55
2. Před použitím	55
3. Fungování	55
4. Čištění a údržba	56
5. Technické specifikace	56
6. Recyklace elektrospotřebičů	57
7. Záruka a technický servis	57

INSTRUCCIONES DE SEGURIDAD

Lea las siguientes instrucciones atentamente antes de usar el producto. Guarde este manual para referencias futuras o nuevos usuarios.

- Asegúrese de que el voltaje de red coincida con el voltaje especificado en la etiqueta de clasificación del producto y de que el enchufe tenga toma de tierra.
- Este producto está diseñado exclusivamente para uso doméstico.
- Inspeccione el cable de alimentación regularmente en busca de daños visibles. Si el cable presenta daños, debe ser reparado por el Servicio de Asistencia Técnica oficial de Cecotec para evitar cualquier tipo de peligro.
- Para evitar descargas eléctricas, no utilice agua, sustancias inflamables ni otros líquidos para limpiar ni permita que estos entren dentro del producto.
- No sumerja el cable, el enchufe o cualquier otra parte del producto en agua o cualquier otro líquido, ni exponga las conexiones eléctricas al agua. Asegúrese de que tiene las manos completamente secas antes de tocar el enchufe o encender el producto.
- En caso de defecto o mal funcionamiento, apague y desconecte el dispositivo inmediatamente.
- No utilice el dispositivo si su cable o alguna de sus partes están dañadas. En este caso, contacte con el Servicio de Atención Técnica oficial de Cecotec.
- No instale el aparato cerca de aparatos que generen calor, sustancias inflamables, materiales potencialmente peligrosos o en lugares donde los niveles de temperatura o la humedad son altos.
- Este producto no puede reemplazar otros productos

normales de ventilación o extracción.

- Asegúrese de que el producto se utiliza y guarda en lugares bien ventilados.
- Instale el dispositivo de manera que el adaptador quede accesible.
- No se sienta ni se ponga en pie sobre el dispositivo.
- No lo utilice en el exterior.
- No introduzca los dedos ni otros objetos en la entrada y salida de aire para prevenir lesiones personales o daños al producto.
- No retuerza, doble, estire o dañe el cable de alimentación. Protéjalo de bordes afilados y fuentes de calor. No permita que el cable toque superficies calientes. No deje que el cable asome sobre el borde de la superficie o encimera.
- Limpie regularmente la clavija del enchufe con un paño seco para prevenir la acumulación de polvo.
- Este producto no puede ser usado por niños/as ni personas con capacidades físicas, sensoriales o mentales reducidas, o con falta de experiencia y conocimiento. No permita que los niños jueguen con el dispositivo.

SAFETY INSTRUCTIONS

Read these instructions thoroughly before using the appliance. Keep this instruction manual for future reference or new users.

- Make sure that the mains voltage matches the voltage stated on the rating label of the appliance and that the wall outlet is grounded.
- This appliance is designed for household use only.
- Check the power cord regularly for visible damage. If the cord is damaged, it must be replaced by the official Technical Support Service of Cecotec in order to avoid any type of danger.
- To avoid electric shocks, do not clean with or allow to get inside the product: water, liquid or any flammable substance.
- Do not immerse the cord, plug, or any non-removable part of the appliance in water or any other liquid, nor expose the electrical connections to water. Make sure your hands are dry before handling the plug or switching on the appliance.
- Switch off the device immediately in the event of defects or malfunctions.
- Do not use the device if its cord or any other part is damaged. In this case, contact the official Technical Support Service of Cecotec.
- Do not install the device near heat-generating appliances, flammable, dangerous materials, or in places where temperature or humidity levels are high.
- This product does not replace normal ventilation or extraction products.
- Make sure the product is kept and stored in well-ventilated areas.
- The device must be placed so that the plug is accessible.
- Do not sit or stand on the device.
- Do not use outdoors.

- Do not insert fingers or other objects in the air inlet or outlet to prevent injuries and product damage.
- Do not twist, bend, strain, or damage the power cord in any way. Protect it from sharp edges and heat sources. Do not let it touch hot surfaces. Do not let the cord hang over the edge of the surface.
- Regularly clean the plug with a dry cloth to prevent dust from building up and to avoid product damage.
- This appliance cannot be used by children or persons with reduced physical, sensory or mental capabilities or lack of experience and knowledge. Children shall not play with the appliance.

INSTRUCTIONS DE SÉCURITÉ

Veillez lire les instructions suivantes avec attention avant d'utiliser l'appareil. Gardez bien ce manuel pour de futures références ou pour tout nouvel utilisateur.

- Assurez-vous que le voltage du réseau coïncide avec le voltage spécifié sur l'étiquette de classification de l'appareil et que la prise possède une connexion à terre.
- Ce produit a été conçu pour un usage exclusivement domestique.
- Inspectez le câble d'alimentation régulièrement pour rechercher des dommages visibles. S'il présente des dommages, il doit être réparé par le Service Après-Vente Officiel de Cecotec pour éviter tout type de danger.
- Pour éviter des décharges électriques, n'utilisez pas d'eau, de substances inflammables ni d'autres liquides pour nettoyer ni ne laissez ceux-ci entrer dans le produit.
- Ne submergez pas le câble, la prise ni aucune autre partie du produit dans l'eau ni dans aucun autre liquide et n'exposez pas les connexions électriques à l'eau. Assurez-vous d'avoir les mains complètement sèches avant de toucher la prise ou d'allumer l'appareil.
- En cas de défaut ou de mauvais fonctionnement, éteignez et débranchez l'appareil immédiatement.
- N'utilisez pas l'appareil si son câble ou une autre de ses parties sont abîmés. Dans ce cas, veuillez contacter le Service Après-Vente Officiel de Cecotec.
- Ne placez pas l'appareil près d'autres appareils qui génèrent de la chaleur, de substances inflammables, de matériaux dangereux ou dans des endroits où les niveaux de température et humidité soient élevés.
- Cet appareil ne peut pas remplacer d'autres appareils de ventilation ou d'extraction habituels.

- Assurez-vous que l'appareil soit utilisé et gardé dans un endroit bien aéré.
- Installez l'appareil de manière à ce que l'adaptateur soit accessible.
- Ne vous asseyez pas et ne vous mettez pas debout sur l'appareil.
- Ne l'utilisez pas en extérieur.
- N'introduisez pas les doigts ni autres objets dans l'entrée ni la sortie d'air pour éviter des lésions personnelles ou des dommages sur l'appareil.
- Ne tordez pas, ne pliez pas, n'étirez pas et n'abîmez pas le câble d'alimentation. Protégez-le des bords pointus et des sources de chaleur. Ne laissez pas le câble toucher des surfaces chaudes ni dépasser de la surface ou du plan de travail.
- Nettoyez de façon régulière la prise du mur pour éviter l'accumulation de poussière. Utilisez un chiffon pour le nettoyer.
- Cet appareil ne convient pas aux enfants ni aux personnes aux capacités physiques, mentales ou sensorielles réduites ou sans expérience ni connaissance. Ne laissez pas les enfants jouer avec l'appareil.

SICHERHEITSHINWEISE

Lesen Sie die folgenden Hinweise aufmerksam durch, bevor Sie das Produkt verwenden. Heben Sie die Bedienungsanleitung für zum Nachschlagen oder für weitere Benutzer gut auf.

- Vergewissern Sie sich, dass die Netzspannung, mit der auf dem Typenschild des Gerätes angegebene Spannung übereinstimmt und dass die Steckdose geerdet ist.
- Dieses Produkt ist nur zur Nutzung in privaten Haushalt bestimmt.
- Überprüfen Sie das Netzkabel regelmäßig auf sichtbare Schäden. Wenn das Kabel beschädigt ist, muss es durch den offiziellen Technischen Kundendienst von Cecotec ersetzt werden, um Sach- und Personenschäden zu vermeiden.
- Verwenden Sie kein Wasser, brennbare Substanz oder andere Flüssigkeiten zum Reinigen, um Verbrennungen zu vermeiden. Vergewissern Sie sich, dass keine Flüssigkeit sickert durch das Gerät.
- Tauchen Sie das Netzkabel, den Stecker oder jegliche nicht entfernbaren Teile des Gerätes nicht ins Wasser oder andere Flüssigkeiten ein und lassen Sie die elektrischen Anschlüsse nicht in Berührung mit Wasser kommen. Sorgen Sie dafür, dass Ihre Hände völlig trocken sind, bevor Sie die Steckdose berühren oder das Gerät einschalten.
- Bei Beschädigung oder Fehlfunktion schalten Sie das Gerät aus und trennen Sie es sofort von der Stromversorgung.
- Betreiben Sie das Gerät nicht, wenn das Kabel oder Teile Schäden aufweisen. In diesem Fall kontaktieren Sie dem technischen Kundendienst von Cecotec.
- Installieren Sie das Gerät nicht in der Nähe von Geräten, die Wärme, entflammbare Substanzen oder potenziell gefährliche Materialien erzeugen, oder an Orten mit hohen Temperatur- oder Feuchtigkeitswerten.

- Dieses Produkt kann nicht andere Lüftungsprodukte oder Absaugprodukte ersetzen.
- Vergewissern Sie sich, dass das Produkt an einem gut belüfteten Ort aufbewahrt und verwendet wird.
- Montieren Sie das Gerät derartig, dass das Netzteil nicht behindert ist.
- Sitzen oder stehen Sie sich nicht auf dem Gerät.
- Verwenden Sie das Gerät nicht im Freien.
- Stecken Sie keinen Finger bzw. andere Gegenstände in die Luftein- und auslass hinein, um Personen- und Produktschäden zu verhindern.
- Das Netzkabel darf nicht verdreht, verbogen oder zu stark gezogen bzw. belastet oder beschädigt werden. Schützen Sie es von scharfen Kanten und Wärmequellen. Lassen Sie niemals den Kabel mit wärmen Oberflächen in Kontakt kommen. Lassen Sie das Kabel nicht über den Rand der Oberfläche oder der Arbeitsplatte hinausragen.
- Wischen Sie die Buchsenleiste regelmäßig mit einem trockenen Tuch ab, um eine Staubansammlung zu vermeiden.
- Dieses Gerät darf nicht von Kindern, Personen mit eingeschränkten körperlichen, sensorischen oder geistigen Fähigkeiten oder fehlender Erfahrung bzw. fehlenden Kenntnissen verwendet werden. Lassen Sie Kinder nicht mit dem Gerät spielen.

ISTRUZIONI DI SICUREZZA

Leggere le istruzioni d'uso e sicurezza prima di usare il prodotto. Conservare questo manuale per consultazioni future o nuovi utenti.

- Verificare che la tensione di rete coincida con quella specificata nell'etichetta di classificazione del prodotto e che la presa elettrica sia di terra.
- Questo prodotto è stato progettato esclusivamente per uso professionale.
- Ispezionare regolarmente il cavo di alimentazione in cerca di danni visibili. Se il cavo dovesse presentare danni, dovrà essere riparato dal Servizio di Assistenza Tecnica ufficiale di Cecotec per evitare qualsiasi tipo di pericolo.
- Per evitare scariche elettriche, non utilizzare acqua, sostanze infiammabili nè altri liquidi per pulire ed evitare che questi entrino dentro il prodotto.
- Non sommergere il cavo, la spina o qualsiasi altra parte del prodotto in acqua o all'interno di qualsiasi altro liquido, nè esporre le componenti elettriche all'acqua. Verificare di avere le mani completamente asciutte prima di toccare la presa o accendere il prodotto.
- In caso di difetto o mal funzionamento, spegnere e scollegare immediatamente il dispositivo.
- Non utilizzare il dispositivo se il suo cavo o una delle sue parti risultasse danneggiata. In tal caso, contattare il Servizio di Assistenza Tecnica di Cecotec.
- Non installare il dispositivo vicino ad apparati che generino calore, sostanze infiammabili, materiali potenzialmente pericolosi o in luoghi in cui i livelli di temperatura o umidità sono alti.
- Questo prodotto non può essere sostituito con altri prodotti normali di ventilazione o areazione.

- Verificare che il prodotto venga utilizzato e conservato in luoghi ben ventilati.
- Installare il dispositivo di modo che l'adattatore sia accessibile.
- Non sedersi né collocarsi sopra il dispositivo.
- Non utilizzare il prodotto in esterni.
- Non introdurre le dita né altri oggetti nell'entrata ed uscita dell'aria per prevenire lesioni personali o danni al prodotto.
- Non torcere, piegare, tendere o danneggiare il cavo di alimentazione. Proteggerlo da bordi affilati e fonti di calore. Non permettere che il cavo tocchi superfici calde. Non lasciare che il cavo spunti sopra il bordo della superficie o piano di lavoro.
- Pulire regolarmente la spina della presa con un panno asciutto per prevenire l'accumulo di polvere.
- Questo prodotto non può essere usato da bambini e persone con capacità fisiche, sensoriali o mentali ridotte, o con mancanza di esperienza e conoscenza. Non permettere ai bambini di giocare con il dispositivo.

INSTRUÇÕES DE SEGURANÇA

Leia as seguintes instruções atentamente antes de usar o produto. Guarde este manual para referências futuras ou novos utilizadores.

- Certifique-se de que a tensão de rede coincide com a tensão especificada na etiqueta de classificação do produto e de que a tomada tenha ligação à terra.
- Este produto está desenhado exclusivamente para uso doméstico.
- Inspeção o cabo de alimentação regularmente em busca de danos visíveis. Se o cabo apresentar danos, deve ser reparado pelo Serviço de Assistência Técnica Oficial da Cecotec para evitar qualquer tipo de perigo.
- Para evitar descargas elétricas, não utilize água, substâncias inflamáveis nem outros líquidos para limpar, nem permita que estes entrem dentro do produto.
- Não submerja o cabo, a ficha ou qualquer outra parte elétrica do produto na água ou qualquer outro líquido nem exponha as conexões elétricas à água. Certifique-se de que tem as mãos completamente secas antes de tocar na tomada ou ligar o produto.
- Em caso de defeito ou mau funcionamento, desligue e desconecte o dispositivo imediatamente.
- Não utilize o dispositivo se o cabo ou alguma das partes estiverem danificadas. Em caso de danos, contacte com o Serviço de Assistência Técnica oficial de Cecotec.
- Não instale o dispositivo cerca de aparelhos que geram calor, substâncias inflamáveis, materiais potencialmente perigosos ou em lugares onde os níveis de temperatura ou humidade são elevados.
- Este produto não pode substituir outros produtos normais de ventilação.

- Certifique-se de que o produto seja utilizado e guardado em lugares bem ventilados.
- Instale o dispositivo de maneira que o adaptador fique acessível.
- Não se sente nem se ponha em pé sobre o dispositivo.
- Não o utilize em exteriores.
- Não introduza os dedos nem outros objetos na entrada e saída de ar para prevenir lesões pessoais ou danos ao produto.
- Não torça, dobre, estique ou danifique o cabo de alimentação. Proteja-o de bordas afiadas e fontes de calor. Não permita que o cabo toque superfícies quentes. Não deixe que o cabo se aproxime da superfície do produto ou da bancada.
- Limpe regularmente a ficha com um pano seco para prevenir a acumulação de pó.
- Este aparelho não pode ser usado por crianças nem pessoas com capacidades físicas, sensoriais ou mentais reduzidas ou com falta de experiência e conhecimento. Não permita que as crianças brinquem com o dispositivo.

VEILIGHEIDSVOORSCHRIFTEN

Lees de volgende instructies aandachtig voordat u het product gebruikt. Bewaar deze handleiding voor toekomstig(e) gebruik of gebruikers.

- Zorg ervoor dat de netspanning overeenkomt met de spanning vermeld op het classificatielabel van het product en dat het stopcontact geaard is.
- Dit product is uitsluitend ontworpen voor huishoudelijk gebruik.
- Controleer de kabel regelmatig op zichtbare schade. Als de kabel beschadigd is, moet hij worden hersteld door de technische dienst van Cecotec om elk gevaar te vermijden.
- Gebruik geen water, ontvlambare stoffen of andere vloeistoffen om schoon te maken en zorg ervoor dat deze niet in het product komen, om elektrische schokken te vermijden.
- Dompel de voedingskabel, de stekker of andere onderdelen van het toestel niet onder in water of andere vloeistoffen. Stel de elektrische verbindingen niet bloot aan water. Zorg dat uw handen volledig droog zijn voordat u de stekker aanraakt of het toestel inschakelt.
- In geval van een defect of storing dient u het apparaat onmiddellijk uit te schakelen en los te koppelen.
- Gebruik het toestel niet als de kabel of één van de onderdelen beschadigd is. Contacteer in dit geval de technische dienst van Cecotec.
- Installeer het apparaat niet in de buurt van apparaten die warmte, brandbare stoffen of potentieel gevaarlijke stoffen genereren, of op plaatsen waar de temperatuur of de vochtigheidsgraad hoog is.
- Dit product kan geen andere normale ventilatie- of afzuigproducten vervangen.

- Zorg ervoor dat het toestel gebruikt en bewaard wordt in goed geventileerde ruimtes.
- Installeer het apparaat zodat de adapter toegankelijk is.
- Ga niet op het apparaat zitten of staan.
- Gebruik het niet buiten.
- Stop geen vingers of andere objecten in de aan- en afvoer van de lucht om kwetsuren of schade aan het product te voorkomen.
- De voedingskabel mag niet verwrongen, dubbelgevouwen, uitgerekt of beschadigd worden. Bescherm het tegen scherpe randen en warmtebronnen. Zorg ervoor dat de kabel geen hete oppervlakken aanraakt. Laat de kabel niet over de rand van het werkoppervlak of aanrecht hangen.
- Veeg de stekker regelmatig af met een droge doek om stofophoping te voorkomen.
- Dit toestel mag niet gebruikt worden door personen met een verminderd fysiek, zintuiglijk of mentaal vermogen, of met een gebrek aan ervaring en kennis. Zorg ervoor dat kinderen niet spelen met het apparaat.

INSTRUKCJE BEZPIECZEŃSTWA

Przed użyciem produktu należy uważnie przeczytać poniższe instrukcje. Zachowaj tę instrukcję do przyszłego użytku lub nowych użytkowników.

- Upewnij się, że napięcie sieciowe odpowiada napięciu podanemu na tabliczce znamionowej produktu i że wtyczka jest uziemiona.
- Ten produkt jest przeznaczony wyłącznie do użytku domowego.
- Regularnie sprawdzaj przewód zasilający pod kątem widocznych uszkodzeń. Jeśli kabel jest uszkodzony, musi zostać naprawiony przez oficjalny serwis pomocy technicznej Cecotec, aby uniknąć wszelkiego rodzaju zagrożeń.
- Aby uniknąć porażenia prądem, nie używaj wody, substancji łatwopalnych ani innych płynów do czyszczenia ani nie pozwól im dostać się do produktu.
- Nie zanurzaj przewodu, wtyczki ani żadnej innej części produktu w wodzie lub innej cieczy ani nie wystawiaj połączeń elektrycznych na działanie wody. Przed dotknięciem wtyczki lub włączeniem produktu upewnij się, że twoje ręce są całkowicie suche.
- W przypadku usterki lub niepoprawnego działania należy natychmiast wyłączyć i odłączyć urządzenie.
- Nie używaj urządzenia, jeśli jego kabel lub którakolwiek z jego części jest uszkodzona. W przypadku uszkodzenia skontaktuj się z oficjalną obsługą techniczną Cecotec.
- Nie instaluj urządzenia w pobliżu urządzeń wytwarzających ciepło, łatwopalnych substancji, potencjalnie niebezpiecznych materiałów ani w miejscach, w których temperatura lub wilgotność są wysokie.
- Ten produkt nie może zastąpić innych normalnych produktów

do wentylacji lub ekstrakcji.

- Upewnij się, że produkt jest używany i przechowywany w dobrze wentylowanych miejscach.
- Zainstaluj urządzenie tak, aby kontakt był dostępny.
- Nie siadaj ani nie stawaj na urządzeniu.
- Nie używaj go na zewnątrz.
- Nie wkładaj palców ani innych przedmiotów do wlotu i wylotu powietrza, aby uniknąć obrażeń ciała lub uszkodzenia produktu.
- Nie zginaj, nie zginaj, nie rozciągaj ani nie uszkadzaj przewodu zasilającego. Chroń go przed ostrymi krawędziami i źródłami ciepła. Nie pozwól, aby przewód dotykał gorących powierzchni. Nie pozwól, aby przewód zwisał z krawędzi blatu lub powierzchni.
- Regularnie czyść styki wtyczki suchą szmatką, aby zapobiec gromadzeniu się kurzu.

Ten produkt nie może być używany przez dzieci lub osoby o ograniczonych zdolnościach fizycznych, sensorycznych lub umysłowych lub bez doświadczenia i wiedzy. Nie pozwalaj dzieciom bawić się urządzeniem.

BEZPEČNOSTNÍ POKYNY

Před použitím přístroje si pozorně přečtěte následující bezpečnostní pokyny. Uchovejte tento manuál pro pozdější použití nebo pro nové uživatele.

- Ujistěte se, že elektrická síť má stejné napětí jako je uvedené na etiketě produktu a že zásuvka je uzemněná.
- Tento produkt je vhodný výlučně pro domácí využití.
- Pravidelně kontrolujte přívodový kabel, abyste zjistili viditelná poškození. Pokud je kabel poškozen, musí být opraven u oficiálního technického servisu Cecotec, aby se tak předešlo jakýmkoli nebezpečím.
- Abyste zabránili elektrickému výboji, nepoužívejte vodu, hořlavé látky ani další tekutiny, aby vnikly do přístroje.
- Nedávejte kabel, zásuvku nebo jinou část přístroje do vody ani jiné tekutiny. Nevystavujte elektrické spoje vodě. Ujistěte se, že máte naprosto suché ruce, než se dotknete zásuvky nebo zapnete přístroj.
- Přístroj okamžitě vypněte a odpojte v případě defektu a nebo špatného fungování.
- Pokud jsou některá část přístroje nebo kabel poškozené, přístroj nepoužívejte. V takovém případě kontaktujte Asistenční technický servis Cecotec.
- Neinstalujte přístroj v blízkosti přístrojů, které generují teplo, ani v blízkosti hořlavých nebo nebezpečných materiálů nebo na místech, kde je vysoká teplota nebo vlhkost.
- Tento přístroj nemůže nahradit jiné normální formy ventilace nebo extrakce.
- Ujistěte se, že přístroj používáte a skladujete na dobře větraných místech.
- Instalujte přístroj tak, aby byla zástrčka přístupná.
- Nesedejte si ani nestoupejte na přístroj.
- Nepoužívejte venku.

- Nestrkejte prsty ani žádné předměty do otvorů vstupu nebo výstupu vzduchu, abyste zabránili zraněním nebo poškození přístroje.
- Neotáčejte, neohýbejte, nenatahujte ani jinak nepoškozujte napájecí kabel. Chraňte ho před ostrými hranami a zdroji tepla. Nedovolte, aby se kabel dotýkal horkých povrchů. Nedovolte, aby kabel visel přes okraj pracovní desky.
- Pravidelně čistěte zásuvku suchým hadříkem, abyste zabránili akumulaci prachu.
- Tento produkt nemůže být používán dětmi ani osobami s omezenými mentálními, fyzickými anebo senzorickými schopnostmi, nebo kterým chybí zkušenost a znalost. Nedovolte, aby si s přístrojem hrály děti.

1. PIEZAS Y COMPONENTES

Purificador de aire

Fig. 1.

1. Entrada de aire
2. Filtro
3. Rejilla
4. Carcasa
5. Botones
6. Salida de aire
7. Base

Panel de control

Fig. 2.

1. Botón de encendido
2. Botón de velocidad del aire
3. Botón del temporizador
4. Botón de iluminación (modo Noche)
5. Botón de recordatorio de cambio de filtro

2. ANTES DE USAR

- Saque el producto de la caja.
- Retire todo el material de embalaje. Guarde la caja original.
- Asegúrese de que todas las piezas y componentes están incluidas y en buen estado. Si se observara algún daño visible, contacte de forma inmediata con el Servicio de Atención Técnica oficial de Cecotec.

3. FUNCIONAMIENTO

Botón de encendido

- Cuando el dispositivo esté en modo Standby, pulse el botón de encendido para encender o apagarlo.
- El dispositivo pitará cada vez que pulse un botón de encendido. Pulse el botón de encendido una vez, el dispositivo comenzará a funcionar a potencia baja por defecto. El indicador correspondiente se iluminará.

Botón de velocidad del aire

Mientras el dispositivo está en funcionamiento, pulse el botón de velocidad del aire para

ajustarla: Baja/Media/Alta. El indicador correspondiente se iluminará. Cada vez que pulse el botón de velocidad del aire, el dispositivo pitará una vez.

Botón del temporizador

Mientras el dispositivo está en funcionamiento, pulse el botón del temporizador para seleccionar el tiempo de funcionamiento deseado: 2H-4H-8H-continuo. El indicador correspondiente se iluminará. El aparato entrará en modo Standby cuando acabe la cuenta atrás. El dispositivo pitará cada vez que pulse un botón del temporizador.

Botón de iluminación (modo noche)

Mientras el dispositivo está en funcionamiento, pulse el botón de iluminación para ajustar la luz a su gusto: Normal-Tenue-Apagada. El dispositivo pitará cada vez que pulse un botón de iluminación.

Botón de recordatorio de cambio de filtro

Durante el funcionamiento, cuando el dispositivo detecte el que el filtro está saturado tras haber estado 2200 horas en funcionamiento, el indicador luminoso parpadeará en rojo. Mantenga pulsado el botón del Filtro durante 7 segundos para que el indicador deje de parpadear. Reinicie después de instalar el filtro nuevo.

Aviso:

El dispositivo continuará funcionando de forma normal, aunque el recordatorio de cambio de filtro esté activo.

4. LIMPIEZA Y MANTENIMIENTO

- Apague y desconecte el dispositivo de la toma de corriente antes de limpiarlo o repararlo.
- Utilice un paño suave y seco o ligeramente húmedo con un poco de producto de limpieza neutro para limpiar el exterior del producto y prevenir acumulación de polvo y suciedad.
- Si no va a utilizar el producto en un periodo prolongado de tiempo, guárdelo en un lugar seguro y bien ventilado.
- No utilice detergentes, esponjas abrasivas, paños tratados químicamente, gasolina, benceno, alcohol u otros disolventes, ya que estos podrían rasgar o dañar el depósito y dar lugar a fugas.
- No sumerja el producto en agua ni cualquier otro líquido.
- El único filtro que puede limpiarse con agua es el pre-filtro.

Filtros

- Apague el dispositivo para detener el filtro de aire.
- Desconecte el aparato de la toma de corriente.
- Retire la tapa superior del dispositivo.

- Retire el filtro.
- Limpie el filtro con un paño seco o cambie el filtro cuando el indicador del filtro parpadee en rojo.
- Coloque la tapa superior de nuevo.

Fig. 3.

5. ESPECIFICACIONES TÉCNICAS

Referencia del producto: 05656

Producto: TotalPure 1400 Style

Potencia: 16 W

Voltaje y frecuencia: 100-240 V~, 50/60 Hz

Fabricado en China | Diseñado en España

6. RECICLAJE DE ELECTRODOMÉSTICOS



La directiva europea 2012/19/UE sobre Residuos de Aparatos Eléctricos y Electrónicos (RAEE) especifica que los electrodomésticos no deben ser reciclados con el resto de los desperdicios municipales. Dichos electrodomésticos han de ser desechados de forma separada, para optimizar la recuperación y reciclaje de materiales y, de esta manera, reducir el impacto que puedan tener en la salud humana y el medioambiente.

El símbolo del contenedor tachado le recuerda su obligación de desechar este producto de forma correcta.

Para obtener información detallada acerca de la forma más adecuada de desechar sus electrodomésticos y/o las correspondientes baterías, el consumidor deberá contactar con las autoridades locales.

7. GARANTÍA Y SAT

Este producto tiene una garantía de 2 años desde la fecha de compra, siempre y cuando se conserve y envíe la factura de compra, el producto esté en perfecto estado físico y se le dé un uso adecuado tal y como se indica en este manual de instrucciones.

La garantía no cubrirá:

- Si el producto ha sido usado fuera de su capacidad o utilidad, maltratado, golpeado, expuesto a la humedad, sumergido en algún líquido o sustancia corrosiva, así como cualquier otra falta atribuible al consumidor.
- Si el producto ha sido desarmado, modificado o reparado por personas no autorizadas por

el SAT oficial de Cecotec.

- Si la incidencia ha sido originada por el desgaste normal de las piezas debido al uso.

El servicio de garantía cubre todos los defectos de fabricación durante 2 años en base a la legislación vigente, excepto piezas consumibles. En caso de mal uso por parte del usuario el servicio de garantía no se hará responsable de la reparación.

Si en alguna ocasión detecta una incidencia con el producto o tiene alguna consulta, póngase en contacto con el Servicio de Asistencia Técnica oficial de Cecotec a través del número de teléfono +34 96 321 07 28.

1. PARTS AND COMPONENTS

Air purifier

Fig. 1.

1. Air inlet
2. Filter
3. Grille
4. Housing
5. Buttons
6. Air outlet
7. Base

Control panel

Fig. 2.

1. Power button
2. Wind speed button
3. Timer button
4. Light button (Sleep mode)
5. Filter replacement reminder button

2. BEFORE USE

- Take the product out of the box.
- Remove all packaging material. Save the original box.
- Make sure all parts and components are included and in good conditions. If any visible signs of damage are observed, contact the Technical Support Service immediately.

3. OPERATION

Power button

- When the machine is in standby mode, press the Power button to turn the machine on and off.
- Every time the Power button is pressed, the device will beep once. Press the Power button once, the device will start running at low mode by default. The corresponding indicator will turn on.

Wind speed button

While the device is working, press the Wind speed button to adjust the wind speed: Low-Medium-High. The corresponding indicator light will turn on. Every time the Wind speed button is pressed, the device will beep once.

Timer button

While the device is working, press the Timer button to select the operating time: 2H-4H-8H-continuous. The corresponding indicator will turn on. The machine will enter Standby mode after the countdown is over. Every time the Timer button is pressed, the device will beep once.

Light button (Sleep mode)

While the device is working, press the Light button to adjust the light as desired: Standard-Soft-Off. Every time the Light button is pressed, the device will beep once.

Filter replacement reminder button

While the device is working, when the machine detects the filter is saturated after running for 2200 hours, the light indicator will keep flashing in red. Long press the Filter button for 7 seconds to stop the indicator from flashing. Reset after installing a new filter.

Note:

The device will continue to operate normally even when the reminder of replacing filter is activated.

4. CLEANING AND MAINTENANCE

- Turn off and unplug the product from the power supply before cleaning or repairing it.
- Use a soft, dry (or slightly damp) cloth with some neutral cleaning agent to clean the product's outside and prevent the accumulation of dust and dirt.
- If the product is not going to be used for a long time, store it in a safe and well-ventilated place.
- Do not use detergent, scouring pads, chemically-treated cloths, gasoline, benzene, alcohol, thinner, or other solvents, as these can scratch and damage the tank and cause water leakage.
- Do not immerse the product in water or any other liquid.
- The only filter that can be cleaned with water is the pre-filter.

Filters

Switch the device off to stop the air filter.

Unplug the device.

Take the top cover down from the top of the machine.

Remove the filter.

Clean the filter with a dry cloth or replace the filter when the filter use indicator blinks red.

Replace the top cover.

Fig. 3.

5. TECHNICAL SPECIFICATIONS

Product reference: 05656

Product: TotalPure 1400 Style

Power: 16 W

Voltage and frequency: 100-240 V~, 50/60 Hz

Made in China | Designed in Spain

6. DISPOSAL OF OLD ELECTRICAL APPLIANCES

The European directive 2012/19/EU on Waste Electrical and Electronic Equipment (WEEE), specifies that old household electrical appliances must not be disposed of with the normal unsorted municipal waste. Old appliances must be collected separately, in order to optimize the recovery and recycling of the materials they contain and reduce the impact on human health and the environment.

The crossed out "wheeled bin" symbol on the product reminds you of your obligation to dispose of the appliance correctly.

Consumers must contact their local authorities or retailer for information concerning the correct disposal of old appliances and/or their batteries.

7. TECHNICAL SUPPORT AND WARRANTY

This product is under warranty for 2 years from the date of purchase, as long as the proof of purchase is submitted, the product is in perfect physical condition, and it has been given proper use, as explained in this instruction manual.

The warranty will not cover the following situations:

- The product has been used for purposes other than those intended for it, misused, beaten, exposed to moisture, immersed in liquid or corrosive substances, as well as any other fault attributable to the customer.
- The product has been disassembled, modified, or repaired by persons, not authorised by the official Technical Support Service of Cecotec.
- Faults deriving from the normal wear and tear of its parts, due to use.

The warranty service covers every manufacturing defects of your appliance for 2 years, based on current legislation, except consumable parts. In the event of misuse, the warranty will not apply.

If at any moment you detect any problem with your product or have any doubt, do not hesitate to contact Cecotec Technical Support Service at +34 963 210 728.

1. PIÈCES ET COMPOSANTS

Purificateur d'air

Img. 1.

1. Entrée d'air
2. Filtre
3. Grille
4. Coque
5. Boutons
6. Sortie d'air
7. Base

Panneau de contrôle

Img. 2.

1. Bouton de connexion
2. Bouton de réglage de la vitesse de l'air
3. Bouton de la minuterie
4. Bouton d'illumination (mode Nuit)
5. Bouton de rappel de changement de filtre

2. AVANT UTILISATION

- Sortez l'appareil de sa boîte.
- Retirez tout le matériel qui compose l'emballage. Conservez la boîte d'origine.
- Assurez-vous que toutes les pièces et les composants soient inclus et en bon état. Si vous observez un dommage visible, contactez immédiatement le Service Après-Vente Officiel de Cecotec.

3. FONCTIONNEMENT

Bouton de connexion

Lorsque l'appareil soit en mode Standby, appuyez sur le bouton de connexion pour l'allumer ou l'éteindre.

L'appareil bipera à chaque fois que vous appuyiez sur un bouton. Appuyez une fois sur le bouton de connexion ; l'appareil commencera à fonctionner à faible puissance par défaut. Le témoin lumineux correspondant s'allumera.

Bouton de réglage de la vitesse de l'air

Lorsque l'appareil est en fonctionnement, appuyez sur le bouton de la vitesse d'air pour la

réglage : Faible/Moyenne/Élevée. Le témoin lumineux correspondant s'allumera. À chaque fois que vous appuyiez sur le bouton de la vitesse de l'air, l'appareil bipera.

Bouton de la minuterie

Lorsque l'appareil est en fonctionnement, appuyez sur le bouton de la minuterie pour établir le temps de fonctionnement souhaité : 2 h - 4 h - 8 h - en continu. Le témoin lumineux correspondant s'allumera. L'appareil entrera en mode Standby une fois le temps écoulé. L'appareil bipera à chaque fois que vous appuyiez sur le bouton de la minuterie.

Bouton d'éclairage (mode Nuit)

Lorsque l'appareil est en fonctionnement, appuyez sur le bouton d'éclairage pour régler la lumière à votre goût : Normale-Faible-Éteinte. L'appareil bipera à chaque fois que vous appuyiez sur le bouton de l'éclairage.

Bouton de rappel de changement de filtre

Lors du fonctionnement et lorsque l'appareil détecte que le filtre est saturé après 2200 heures de fonctionnement, le témoin lumineux clignotera en rouge. Maintenez appuyé le bouton du filtre pendant 7 secondes afin que le témoin lumineux arrête de clignoter. Redémarrez l'appareil après avoir installé le nouveau filtre.

Avertissement

L'appareil continuera à fonctionner normalement, même si le rappel de changement de filtre est actif.

4. NETTOYAGE ET ENTRETIEN

- Éteignez et débranchez l'appareil de la prise de courant avant de le nettoyer ou de le réparer.
- Utilisez un chiffon doux et sec ou légèrement humide avec un peu de produit de nettoyage neutre pour nettoyer l'extérieur de l'appareil et éviter l'accumulation de poussière et saleté.
- Si vous n'allez pas utiliser l'appareil pendant longtemps, gardez-le dans un lieu sécurisé et bien aéré.
- N'utilisez pas de détergents, d'éponges abrasives, de chiffons traités chimiquement, de l'essence, du benzène ni d'autres dissolvants. Ils pourraient abîmer ou rayer le réservoir et provoquer des fuites.
- Ne submergez pas le produit dans de l'eau ni dans aucun autre liquide.
- Le seul filtre qui peut être nettoyé avec de l'eau c'est le préfiltre.

Filtres

- Éteignez l'appareil pour arrêter le filtre d'air.

- Débranchez l'appareil de la prise de courant.
- Enlevez le couvercle supérieur de l'appareil.
- Retirez le filtre.
- Nettoyez le filtre avec un chiffon sec ou changez le filtre lors que l'indicateur du filtre clignote en rouge.
- Remettez le couvercle en place.

Img. 3.

5. SPÉCIFICATIONS TECHNIQUES

Référence : 05656

Produit : TotalPure 1400 Style

Puissance : 16 W

Voltage et fréquence : 100-240 V~, 50/60 Hz

Made in China | Conçu en Espagne

6. RECYCLAGE DES ÉLECTROMÉNAGERS



La directive européenne 2012/19/UE relative aux Déchets d'Équipements Électriques et Électroniques (DEEE) spécifie que les électroménagers ne doivent pas être recyclés avec le reste des déchets municipaux. Ces électroménagers doivent être jetés séparément, afin d'optimiser la récupération et le recyclage des matériaux et, de cette manière, réduire l'impact qu'ils peuvent avoir sur la santé et sur l'environnement.

Le symbole de la poubelle rayée vous rappelle l'obligation de vous défaire de ce produit correctement.

Pour obtenir des informations détaillées sur la manière la plus adéquate de vous défaire de vos électroménagers et/ou des batteries correspondantes, vous devez contacter les autorités locales.

7. GARANTIE ET SAV

Ce produit possède une garantie de 2 ans à partir de la date d'achat, à condition de toujours présenter la facture d'achat, que le produit soit en parfait état, et ait été utilisé correctement comme indiqué dans ce manuel d'instructions.

La garantie ne couvre pas :

- un produit qui ait été utilisé en-dehors de ses capacités ou usages normaux, ayant subi des coups, ayant été abîmé, exposé à l'humidité, submergé dans un liquide ou une substance

- corrosive, ainsi que tous les incidents dont la faute serait imputable au consommateur ;
 - un produit qui ait été démonté, modifié ou réparé par des personnes non autorisées par le Service Après-Vente Officiel de Cecotec ;
 - lorsque le problème a été provoqué par l'usure normale des composants dû à l'utilisation.
- Le service de garantie couvre tous les défauts de fabrication pendant 2 ans selon la législation en vigueur, à l'exception des pièces consommables. Dans le cas d'une mauvaise utilisation de la part de l'utilisateur, le service de garantie ne se fera pas responsable de la réparation.

Si vous détectez un incident ou un problème avec le produit, ou vous avez des doutes concernant le produit, veuillez contacter le Service Après-Vente Officiel de Cecotec au +34 9 63 21 07 28.

1. TEILE UND KOMPONENTEN

Luftreiniger

Abb. 1.

1. Lufteinlass
2. Filter
3. Gitter
4. Gehäuse
5. Tasten
6. Luftauslass
7. Standfuß

Bedienfeld

Abb. 2.

1. Ein/Aus-Schalter
2. Luftgeschwindigkeitsknopf
3. Zeitschaltuhr Taste
4. Beleuchtungstaste (Nachtmodus)
5. Filterwechsel-Erinnerungstaste

2. VOR DEM GEBRAUCH

- Nehmen Sie das Gerät aus der Verpackung.
- Entfernen Sie alle Verpackungsmaterialien. Bewahren Sie die originelle Verpackung auf.
- Prüfen Sie, ob die Lieferung vollständig und in gutem Zustand ist. Falls Sie sichtbare Schäden bemerken, kontaktieren Sie sofort mit dem technischen Kundendienst von Cecotec.

3. BEDIENUNG

Ein/Aus-Schalter

- Wenn sich das Gerät im Standby-Modus befindet, drücken Sie die Netztaste, um das Gerät ein- oder auszuschalten.
- Das Gerät piept jedes Mal, wenn Sie eine Einschalttaste drücken. Drücken Sie die Netztaste einmal, das Gerät läuft standardmäßig im Energiesparmodus. Die entsprechende Anzeige leuchtet auf.

Luftgeschwindigkeitsknopf

Drücken Sie bei laufendem Gerät die Luftgeschwindigkeitstaste, um die Luftgeschwindigkeit

einzustellen: Hoch / Mittlere / Niedrig Die entsprechende Anzeige leuchtet auf. Jedes Mal, wenn Sie die Luftgeschwindigkeitstaste drücken, gibt das Gerät einen Signalton ab.

Zeitschaltuhr Taste

Drücken Sie während des Betriebs des Geräts die Timer-Taste, um die gewünschte Betriebszeit zu wählen: 2H-4H-8H-ständig Die entsprechende Anzeige leuchtet auf. Das Gerät geht in den Standby-Modus, wenn der Countdown abgelaufen ist. Das Gerät piept jedes Mal, wenn Sie eine Zeit-Taste drücken.

Beleuchtungstaste (Nachtmodus)

Drücken Sie während des Betriebs des Geräts die Beleuchtungstaste, um das Licht nach Ihren Wünschen einzustellen: Normal-Schwach-Aus. Das Gerät piept jedes Mal, wenn Sie eine Beleuchtungstaste drücken.

Filterwechsel-Erinnerungstaste

Wenn das Gerät während des Betriebs erkennt, dass der Filter nach 2200 Betriebsstunden gesättigt ist, blinkt die Kontrollleuchte rot. Halten Sie die Filtertaste 7 Sekunden lang gedrückt, bis die Anzeige nicht mehr blinkt. Starten Sie nach der Installation des neuen Filters neu.

Hinweis:

Das Gerät arbeitet normal weiter, auch wenn die Filterwechseleinerung aktiv ist.

4. REINIGUNG UND WARTUNG

- Schalten Sie das Gerät aus und trennen Sie es von der Stromversorgung, bevor Sie es reinigen oder reparieren.
- Verwenden Sie ein weiches, trockenes oder leicht feuchtes Tuch mit etwas neutralem Reinigungsmittel, um die Außenseite des Produkts zu reinigen und die Ansammlung von Staub und Schmutz zu verhindern.
- Wenn Sie das Produkt über einen längeren Zeitraum nicht benutzen, bewahren Sie es an einem sicheren, gut belüfteten Ort auf.
- Verwenden Sie keine Reinigungsmittel, Scheuerschwämme, chemisch behandelte Tücher, Benzin, Benzol, Alkohol oder andere Lösungsmittel, da diese den Tank zerkratzen oder beschädigen und zu Undichtigkeiten führen könnten.
- Tauchen Sie das Gerät nicht ins Wasser oder anderen Flüssigkeiten.
- Der einzige Filter, der mit Wasser gereinigt werden kann, ist der Vorfilter.

Filter

- Schalten Sie das Gerät aus, um den Luftfilter zu stoppen.
- Trennen Sie das Gerät von der Steckdose ab.

- Entfernen Sie die obere Abdeckung des Geräts.
- Entnehmen Sie den Filtern.
- Reinigen Sie den Filter mit einem trockenen Tuch oder tauschen Sie den Filter aus, wenn die Filteranzeige rot blinkt.
- Bringen Sie die obere Abdeckung wieder an.

Abb. 3.

5. TECHNISCHE SPEZIFIKATIONEN

Produktreferenz: 05656

Produkt: TotalPure 1400 Style

Leistung: 16 W

Spannung und Frequenz: 100-240 V ~, 50/60 Hz

Made in China | Entworfen in Spanien

6. ENTSORGUNG VON ALTEN ELEKTROGERÄTEN



Die Europäische Richtlinie 2012/19/EU über Elektro- und Elektronik-Altgeräte (WEEE) legt fest, dass alte Haushaltsgeräte nicht mit dem normalen unsortierten Siedlungsabfall entsorgt werden dürfen. Alte Geräte müssen gesondert gesammelt werden, um die Verwertung und das Recycling der enthaltenen Materialien zu optimieren und die Auswirkungen auf die menschliche Gesundheit und die Umwelt zu reduzieren.

Das durchgestrichene Symbol "durchgestrichene Abfalltonne" auf dem Produkt erinnert Sie an Ihre Verpflichtung, das Gerät korrekt zu entsorgen.

Die Verbraucher müssen sich mit Ihren örtlichen Behörden oder Einzelhändlern in Verbindung setzen, um Informationen über die ordnungsgemäße Entsorgung ihrer Altgeräte und/ oder ihrer Batterien zu erhalten.

7. GARANTIE UND KUNDENDIENST

Dieses Produkt hat eine Garantie von 2 Jahren ab Kaufdatum. Solange die Kaufrechnung aufbewahrt und versandt wird, befindet sich das Produkt in einwandfreiem Zustand und wird ordnungsgemäß verwendet, wie in dieser Bedienungsanleitung angegeben.

Die Garantie deckt keine Schäden wenn:

- Wenn das Produkt über seine Kapazität oder Brauchbarkeit hinaus benutzt, falsch behandelt, geschlagen, Feuchtigkeit ausgesetzt, in eine Flüssigkeit oder korrosive Mittel getaucht wurde, sowie bei jedem anderen Fehler, der dem Verbraucher zuzuschreiben ist.

- Das Produkt von Personen demontiert, repariert oder modifiziert wurde, die nicht vom offiziellen Technischen Kundendienst durch Cecotec autorisiert worden sind.
- Der Grund hierfür durch die normale Abnutzung und Verschleiß der Teile und des Zubehörs entstanden ist.

Die Garantieleistung deckt alle Herstellungsbedingten Schäden und Fehler Ihres Produktes für die Dauer von 2 Jahren, nach geltendem Recht. Im Falle einer falsche Benutzung ist der Garantieservice nicht für die Reparatur verantwortlich.

Sollte unerwartet eine Störung auftreten oder haben Sie Fragen über Ihrem Produkt, können Sie sich mit dem Kundendienst in Verbindung setzen über die Telefonnummer: +34 963210728.

1. PARTI E COMPONENTI

Purificatore d'aria

Fig. 1.

1. Entrata d'aria
2. Filtro
3. Griglia
4. Copertura
5. Tasti
6. Uscita d'aria
7. Base

Pannello di controllo

Fig. 2.

1. Tasto di accensione
2. Tasto di velocità dell'aria
3. Tasto del timer
4. Tasto di illuminazione (modalità Notte)
5. Tasto di ricordo di sostituzione del filtro

2. PRIMA DELL'USO

- Rimuovere il prodotto dalla scatola.
- Rimuovere tutto il materiale dall'imballaggio. Conservare la scatola originale.
- Verificare che tutte le parti e componenti siano incluse e in buono stato. In caso di danni visibili, contattare immediatamente il Servizio di Assistenza Tecnica ufficiale di Cecotec.

3. FUNZIONAMENTO

Tasto di accensione

- Quando il dispositivo entra in modalità Standby, premere il tasto di accensione per accendere o spegnere il prodotto.
- Il dispositivo suonerà ogni volta che viene premuto il tasto di accensione. Premere una volta il tasto di accensione, il dispositivo comincerà a funzionare a potenza bassa per difetto. L'indicatore corrispondente si illuminerà.

Tasto di velocità dell'aria

Mentre il dispositivo è in funzionamento, premere il tasto di velocità dell'aria per configurarla. Bassa / Media / Alta L'indicatore corrispondente si illuminerà. Ogni qualvolta

venga premuto il tasto di velocità dell'aria, il dispositivo suonerà una volta.

Tasto del timer

Mentre il dispositivo è in funzionamento, premere il tasto del timer per selezionare il tempo di funzionamento desiderato: 2H-4H-8H-continuo. L'indicatore corrispondente si illuminerà. L'apparato entrerà in modalità Standby terminato il conto alla rovescia. Il dispositivo suonerà ogni volta che viene premuto il timer.

Tasto di illuminazione (modalità Notte)

Mentre il dispositivo è in funzionamento, premere il tasto di illuminazione per configurare la luce a piacere: Normale-Tenue-Spenta. Il dispositivo suonerà ogni volta che venga premuto il tasto di illuminazione.

Tasto di ricordo di sostituzione del filtro

Durante il funzionamento, quando il dispositivo rileva che il filtro è saturato dopo un uso pari a 2200 ore, la spia luminosa lampeggerà di rosso. Mantenere premuto il tasto del Filtro per 7 secondi per consentire all'indicatore di smettere di lampeggiare. Riavviare dopo aver installato nuovamente il filtro.

Avviso:

Il dispositivo continuerà a funzionare in modo normale nonostante il segnale di avviso di sostituzione del filtro sia attivo.

4. PULIZIA E MANUTENZIONE

- Spegner e scollegare il prodotto dalla presa della corrente prima della pulizia o riparazione.
- Utilizzare un panno umido e asciutto o leggermente umido con un po' di prodotto per pulire la parte esterna del prodotto e prevenire accumulo di polvere e sporco.
- Se il prodotto non viene usato per un lungo periodo di tempo, conservarlo in un luogo asciutto e sicuro.
- Non utilizzare detergenti, spugne abrasive, panni trattati con sostanze chimiche, benzina, benzene o altri solventi, che potrebbero graffiare o danneggiare il serbatoio e creare fughe.
- Non sommergere il prodotto in acqua o qualsiasi altro liquido.
- L'unico filtro che può essere pulito con acqua è il pre-filtro.

Filtri

- Spegner il dispositivo per arrestare il filtro dell'aria.
- Scollegare l'apparato dalla corrente.

- Ritirare il coperchio superiore del dispositivo.
- Ritirare il filtro.
- Pulire il filtro con un panno asciutto o sostituire il filtro quando l'indicatore del filtro lampeggia di rosso.
- Collocare di nuovo il coperchio superiore.

Fig. 3.

5. SPECIFICHE TECNICHE

Riferimento di prodotto: 05656

Prodotto: TotalPure 1400 Style

Potenza: 16 W

Tensione e frequenza: 100-240 V~, 50/60 Hz

Made in China | Progettato in Spagna

6. RICICLAGGIO DI ELETTRODOMESTICI



La direttiva europea 2012/19/UE in riferimento ai Rifiuti di Apparati Elettrici ed Elettronici (RAEE) specifica che gli elettrodomestici non devono essere riciclati con il resto dei rifiuti municipali. Tali elettrodomestici devono essere gettati separatamente, al fine di ottimizzare il recupero e il riciclaggio di materiali e, in questo modo, ridurre l'impatto sulla salute umana e sull'ambiente.

Il simbolo del cassonetto dei rifiuti barrato le ricorda l'obbligo di gettare correttamente questo prodotto.

Per ottenere informazioni dettagliate sulla forma più adeguata per gettare gli elettrodomestici e/o le corrispondenti batterie, il consumatore dovrà contattare le autorità locali.

7. GARANZIA E SAT

Questo prodotto ha una garanzia di 2 anni a partire dalla data di acquisto, sempre e quando viene conservata e inviata la fattura di acquisto, il prodotto stia in perfetto stato fisico e si utilizzi in modo adeguato così come indicato nel manuale di istruzioni.

La garanzia non coprirà:

- Se il prodotto è stato utilizzato al di fuori della sua capacità o di utilizzo, maltrattato, colpito, esposto ad umidità, sommerso da qualche liquido o sostanza corrosiva, così come qualsiasi altra mancanza attribuibile al consumatore.
- Se il prodotto è stato smontato, modificato o riparato da persone non autorizzate dal SAT ufficiale di Cecotec.

- Se il problema è stato generato da un'usura normale dei pezzi dovuta all'uso.
- Il servizio di garanzia copre tutti i difetti di fabbricazione per 2 anni secondo la legislazione in vigore, ad eccezione dei pezzi consumabili. Nel caso di cattivo uso da parte dell'utente, il servizio di garanzia non si farà responsabile della riparazione.

Non tentare di riparare il dispositivo per conto proprio, bensì contattare con il Servizio di Assistenza Tecnica di Cecotec attraverso il numero di telefono +34 96 321 07 28.

1. PEÇAS E COMPONENTES

Purificador de ar

Fig. 1.

1. Entrada de ar
2. Filtro
3. Grelha
4. Carcaça
5. Botões
6. Orifício do tubo de exaustão
7. Base

Painel de controlo

Fig. 2.

1. Botão de ligar
2. Botão de velocidade do ar
3. Botão do temporizador
4. Botão de iluminação (modo Noite)
5. Botão de lembrete de troca de filtro

2. ANTES DE USAR

- Tire o produto da caixa.
- Retire todo o material da embalagem. Guarde a caixa original.
- Certifique-se de que todas as peças e componentes estão incluídas e em bom estado. Se observar algum dano visível, entre em contacto imediatamente com o Serviço de Assistência Técnica oficial de Cecotec.

3. FUNCIONAMENTO

Botão de ligar

- Quando o dispositivo estiver em modo Standby, prima o botão de alimentação para ligar ou desligar o dispositivo.
- O dispositivo emitirá um sinal sonoro a cada vez que pressionar o botão de ligar. Se premir uma vez o botão de ligar, o dispositivo começará a funcionar a baixa potência por defeito. O indicador correspondente acenderá.

Botão de velocidade do ar

Enquanto o dispositivo estiver em funcionamento, pressione o botão de velocidade do ar para

a ajustar. Baixa/Média/Alta. O indicador correspondente acenderá. Cada vez que premir o botão de velocidade do ar, o dispositivo emitirá um sinal sonoro uma vez.

Botão do temporizador

Enquanto o dispositivo estiver a funcionar, prima o botão de temporizador para seleccionar o tempo de funcionamento desejado: 2H-4H-8H-contínuo. O indicador correspondente acenderá. O dispositivo entrará em modo Standby quando a contagem regressiva tiver terminado. O dispositivo emitirá um sinal sonoro a cada vez que pressionar o botão do temporizador.

Botão de iluminação (modo Noite)

Enquanto o dispositivo estiver em funcionamento, pressione o botão de iluminação do ar para ajustar a luz: Normal-Ténue-Apagada. O dispositivo emitirá um sinal sonoro a cada vez que pressionar um botão de iluminação.

Botão de lembrete de troca de filtro

Durante o funcionamento, quando o dispositivo deteta que o filtro está saturado após 2200 horas de funcionamento, a luz indicadora piscará a vermelho. Mantenha premido o botão Filtro durante 7 segundos para que o indicador deixe de piscar. Reinicie após a instalação do novo filtro.

Aviso:

O dispositivo continuará a funcionar normalmente, mesmo que o lembrete de troca de filtro esteja ativo.

4. LIMPEZA E MANUTENÇÃO

- Desligue e desconecte o dispositivo da corrente elétrica antes de o limpar ou reparar.
- Utilize um pano suave e seco ou ligeiramente húmido, com um bocado de produto de limpeza neutro para limpar o exterior do produto e evitar acumulação de pó e sujidade.
- Se não usar o produto num longo período de tempo, guarde-o num lugar seguro e bem ventilado.
- Não utilize detergentes, esponjas abrasivas, panos tratados com químicos, gasolina, álcool ou outros dissolventes, já que estes poderão riscar ou danificar o depósito e dar lugar a fugas.
- Não submerja o produto em água nem em qualquer outro líquido.
- O único filtro que pode limpar com água é o pré-filtro.

Filtros

- Desligue o dispositivo para parar o filtro de ar.
- Desconecte o aparelho da corrente elétrica.
- Retire a tampa superior do dispositivo.

- Retire o filtro.
- Limpe o filtro com um pano seco ou substitua o filtro quando o indicador pisca a vermelho.
- Volte a colocar a tampa superior.

Fig. 3.

5. ESPECIFICAÇÕES TÉCNICAS

Referência do produto: 05656

Produto: TotalPure 1400 Style

Potência: 16 W

Tensão e frequência: 100-240 V~, 50/60 Hz

Fabricado em China | Desenhado em Espanha

6. RECICLAGEM DE ELETRODOMÉSTICOS



A diretiva europeia 2012/19/UE sobre Resíduos de Aparelhos Elétricos e Eletrónicos (RAEE) especifica que os eletrodomésticos não devem ser reciclados com o resto dos resíduos municipais. Ditos eletrodomésticos terão de ser eliminados de forma separada, para otimizar a recuperação e reciclagem de materiais e, desta maneira, reduzir o impacto que possam ter na saúde humana e no meio ambiente.

O símbolo do contentor riscado recorda a sua obrigação de eliminar este produto de forma correta.

Para obter informação detalhada acerca da forma mais adequada de eliminar os seus eletrodomésticos e/ou as correspondentes baterias, o consumidor deverá contactar com as autoridades locais.

7. GARANTIA E SAT

Este produto tem uma garantia de 2 anos desde a data de compra, sempre e quando se conserve e envie a fatura de compra, o produto esteja em perfeito estado físico e se lhe dê um uso adequado tal e como se indica neste Manual de Instruções.

A garantia não cobrirá:

- Se o produto tiver sido usado fora da sua capacidade ou utilidade, maltratado, batido, exposto à humidade, submergido em algum líquido ou substância corrosiva, assim como qualquer outra falta atribuível ao consumidor.
- Se o produto foi desmontado, modificado ou reparado por pessoas não autorizadas pelo SAT oficial da Cecotec.

- Se a ocorrência foi originada pelo desgaste normal das peças devido ao uso.
- O serviço de garantia cobre todos os defeitos de fabricação durante 2 anos com base à legislação vigente, exceto peças consumíveis. Em caso de mal uso por parte do usuário, o serviço de garantia não se fará responsável pela reparação.

Se em alguma ocasião deteta uma ocorrência com o produto ou tem alguma consulta, entre em contacto com o Serviço de Assistência Técnica oficial da Cecotec através do número de telefone **+34 96 321 07 28**.

1. ONDERDELEN EN COMPONENTEN

Luchtreiniger

Fig. 1.

1. Luchtingang
2. Filter
3. Rooster
4. Behuizing
5. Knoppen
6. Luchtafvoer
7. Basis

Controlepaneel

Fig. 2.

1. Aan-/uitknop
2. Luchtsnelheidsknop
3. Timerknop
4. Verlichtingsknop (Nachtmodus)
5. Herinnering filtervervangning

2. VOOR HET GEBRUIK

- Haal het toestel uit de doos.
- Verwijder al het verpakkingsmateriaal. Bewaar de originele verpakking.
- Controleer of alle onderdelen en componenten aanwezig en in goede staat zijn. Als u zichtbare schade waarneemt, neem dan zo snel mogelijk contact op met de officiële Technische Ondersteuningsservice van Cecotec.

3. WERKING

Aan-/uitknop

- Als het apparaat in stand-by staat, drukt u op de aan-/uitknop om het apparaat in of uit te schakelen.
- Het apparaat geeft een pieptoon telkens wanneer u op een aan-/uitknop drukt. Druk eenmaal op de aan-/uitknop en het apparaat begint standaard op laag vermogen te werken. Het overeenkomstige indicatielampje zal oplichten.

Luchtsnelheidsknop

Druk, terwijl het apparaat in werking is, op de luchtsnelheidsknop om de luchtsnelheid aan

te passen: Laag/Medium/Hoog. Het overeenkomstige indicatielampje zal oplichten. Telkens wanneer u op de luchtsnelheidsknop drukt, piept het apparaat één keer.

Timerknop

Druk, terwijl het apparaat in werking is, op de timertoets om de gewenste bedrijfstijd te selecteren: 2H-4H-8H-continu. Het overeenkomstige indicatielampje zal oplichten. Het toestel gaat in stand-by modus wanneer het aftellen voorbij is. Het apparaat geeft een pieptoon telkens wanneer u op een timerknop drukt.

Verlichtingsknop (Nachtmodus)

Terwijl het apparaat in werking is, drukt u op de verlichtingsknop om het licht naar uw wens in te stellen: Normaal - Gedimd - Uit. Het apparaat geeft een pieptoon telkens wanneer u op een lichtknop drukt.

Herinnering filtervervangning

Tijdens de werking, wanneer het toestel na 2200 werkingsuren vaststelt dat het filter verzadigd is, zal het controlelampje rood knipperen. Houd de Filtertoets gedurende 7 seconden ingedrukt, zodat de indicator stopt met knipperen. Herstel na het installeren van het nieuwe filter.

Opmerking:

Het toestel zal normaal blijven werken, ook al is de filtervervangingsherinnering actief.

4. SCHOONMAAK EN ONDERHOUD

- Schakel het apparaat uit en trek de stekker uit het stopcontact voordat u het apparaat schoonmaakt of repareert.
- Gebruik een zachte en vochtige doek met een beetje neutraal schoonmaakmiddel om de buitenkant van het product schoon te maken en zo te voorkomen dat er zich stof en vuil ophoopt.
- Als u het toestel voor een langere tijd niet gaat gebruiken, bewaar het op een veilige en goed verluchte plaats.
- Gebruik geen schoonmaakmiddelen, schurende sponzen, chemisch behandelde doeken, benzine, benzeen of andere oplosmiddelen, omdat deze de tank kunnen krassen of beschadigen en tot lekkage kunnen leiden.
- Dompel het toestel niet onder in water of andere vloeistoffen.
- Het enige filter dat met water kan worden gereinigd is het voorfilter.

Filters

- Schakel het apparaat uit om het luchtfilter te stoppen.
- Trek de stekker uit het stopcontact.

- Verwijder de deksel van het toestel.
- Verwijder de filter.
- Maak het filter schoon met een droge doek of vervang het filter als de filterindicator rood knippert.
- Draai de dop opnieuw vast.

Fig. 3.

5. TECHNISCHE SPECIFICATIES

Referentie van het product: 05656

Product: TotalPure 1400 Style

Vermogen: 16 W

Voltage en frequentie: 100-240 V~, 50/60 Hz

Gemaakt in China / Ontworpen in Spanje.

6. RECYCLAGE VAN HUISHOUDTOESTELLEN



De Europese richtlijn 2012/19 betreffende Afgedankte Elektrische en Elektronische Apparatuur (AEEA) bepaalt dat kleine huishoudelijke elektrische huishoudapparaten niet aangeboden mogen worden met het restafval. Deze elektrische apparaten moeten apart gesorteerd worden om het hergebruik en de verwerking van materialen te optimaliseren en de impact van deze apparaten mens en milieu te verminderen.

Het symbool van de doorgesloten afvalbak herinnert u aan uw verplichting om dit product op de juiste wijze af te voeren.

Voor gedetailleerde informatie over de aangewezen manier om kleine huishoudelijke elektrische apparaten en/of hun batterijen moet de consument de plaatselijke overheid contacteren.

7. GARANTIE EN TECHNISCHE ONDERSTEUNING

Dit product heeft een garantieperiode van 2 jaar vanaf de aankoopdatum op voorwaarde dat de aankoopfactuur bewaard is gebleven en voorgelegd kan worden, het product zich in een goede fysieke staat bevindt en het gebruikt is op een correcte manier en zoals aangegeven in deze handleiding.

De garantie vervalt:

- Als het product niet gebruikt is waarvoor het bedoeld is, foutief behandeld is, geslagen is, blootgesteld is aan vochtigheid, ondergedompeld is in water of een bijtende vloeistof of

enig ander defect te wijten aan foutief gebruik door de consument.

- Als het product uit elkaar gehaald, gemodificeerd of gerepareerd is geweest door personen die niet geautoriseerd zijn door de officiële Technische Ondersteuningsservice van Cecotec.
- Als het incident werd veroorzaakt door normale slijtage van de onderdelen door gebruik.

De garantie dekt alle fabricagefouten gedurende 2 jaar op basis van de huidige wetgeving, met uitzondering op verbruiksartikelen. In het geval van verkeerd gebruik door de gebruiker zal de garantieservice niet verantwoordelijk zijn voor de reparatie.

Als u ooit een incident met het product ontdekt of vragen hebt, neem dan contact op met de officiële Technische Assistentie van Cecotec via het telefoonnummer +34 96 321 07 28.

1. CZĘŚCI I KOMPONENTY

Oczyszczacz powietrza

Rys. 1.

1. Wejście powietrza
2. Filter
3. Kratka
4. Obudowa
5. Przyciski
6. Odpowietrznik
7. Baza

Panel sterowania

Rys. 2.

1. Przycisk zasilania
2. Przycisk prędkości powietrza
3. Przycisk On/Off/Czasomierz
4. Przycisk podświetlenia (tryb nocny)
5. Przycisk przypomnienia o wymianie filtra

2. PRZED UŻYCIEM

- Wyjmij produkt z pudełka.
- Usuń wszystkie elementy opakowania. Zachowaj oryginalne pudełko.
- Upewnij się, że wszystkie części i komponenty są włączone i są w dobrym stanie. W przypadku zauważenia widocznych uszkodzeń należy natychmiast skontaktować się z oficjalną obsługą techniczną Cecotec.

3. FUNKCJONOWANIE

Przycisk zasilania

Gdy urządzenie jest w trybie gotowości, naciśnij przycisk zasilania, aby je włączyć lub wyłączyć. Urządzenie będzie emitować sygnał dźwiękowy za każdym razem, gdy naciśniesz przycisk zasilania. Naciśnij raz przycisk zasilania, urządzenie domyślnie zacznie działać z niskim poborem mocy. Odpowiedni wskaźnik zaświeci się.

Przycisk prędkości powietrza

Podczas pracy urządzenia naciśnij przycisk prędkości powietrza, aby wyregulować: Niska/Średnia/Wysoka. Odpowiedni wskaźnik zaświeci się. Za każdym razem naciśnij przycisk prędkości, urządzenie wyda jeden sygnał dźwiękowy.

Przycisk On/Off/Czasomierz

Gdy urządzenie jest uruchomione, naciśnij przycisk timera, aby wybrać żądany czas pracy: 2H-4H-8H-ciągłe. Odpowiedni wskaźnik zaświeci się. Po zakończeniu odliczania urządzenie przejdzie w tryb czuwania. Urządzenie będzie emitować sygnał dźwiękowy za każdym razem, gdy naciśniesz przycisk czasomierza.

Przycisk podświetlenia (tryb nocny)

Podczas pracy urządzenia naciśnij przycisk podświetlenia, aby dostosować oświetlenie do swoich potrzeb: Normal-Dim-Off. Urządzenie będzie emitować sygnał dźwiękowy za każdym razem, gdy naciśniesz przycisk podświetlenia.

Przycisk przypomnienia o wymianie filtra

Podczas pracy, gdy urządzenie wykryje, że filtr jest nasycony po 2200 godzinach pracy, lampka wskaźnika będzie migać na czerwono. Naciśnij i przytrzymaj przycisk filtra przez 7 sekund, aby wskaźnik przestał migać. Uruchom ponownie po zainstalowaniu nowego filtra.

Ostrzeżenie:

Urządzenie będzie nadal działać normalnie, nawet jeśli przypomnienie o wymianie filtra jest aktywne.

4. CZYSZCZENIE I KONSERWACJA

Przed czyszczeniem lub naprawą wyłącz urządzenie i odłącz je od gniazdka elektrycznego.

Użyj miękkiej, suchej lub lekko wilgotnej szmatki z odrobiną neutralnego środka czyszczącego, aby wyczyścić obudowę produktu i zapobiec gromadzeniu się kurzu i brudu.

Jeśli nie zamierzasz używać produktu przez dłuższy czas, przechowuj go w bezpiecznym i dobrze wentylowanym miejscu.

Nie używaj detergentów, szorstkich gąbek, ściereczek nasączonych środkami chemicznymi, benzyny, benzenu, alkoholu lub innych rozpuszczalników, ponieważ mogą one porysować lub uszkodzić zbiornik i prowadzić do wycieków.

Nie zanurzaj produktu w wodzie ani innym płynie.

Jedynym filtrem, który można czyścić wodą, jest filtr wstępny.

Filter

Wyłącz urządzenie, aby zatrzymać filtr powietrza.

Odłącz urządzenie od gniazdka elektrycznego.

Zdejmij górną pokrywę z urządzenia.

Wymij filtr.

Wyczyść filtr suchą szmatką lub wymień filtr, gdy wskaźnik filtra miga na czerwono.

Założ z powrotem górną nasadkę.

Rys. 3.

5. SPECYFIKACJA TECHNICZNA

Referencja produktu:: 05656

Produkt: TotalPure 1400 Style

Moc: 16 W

Napięcie i częstotliwość: 100-240 V~, 50/60 Hz

Made in China | Designed in Spain

6. RECYKLING SPRZĘTU AGD



Europejska dyrektywa 2012/19 / UE w sprawie odpadów z urządzeń elektrycznych i elektronicznych (WEEE) stanowi, że urządzenia gospodarstwa domowego nie powinny być poddawane recyklingowi wraz z resztą odpadów komunalnych. Urządzenia te należy utylizować osobno, aby zoptymalizować odzysk i recykling materiałów, a tym samym zmniejszyć ich wpływ na zdrowie ludzi i środowisko.

Przekreślony symbol pojemnika przypomina o obowiązku prawidłowej utylizacji tego produktu.

Aby uzyskać szczegółowe informacje na temat najodpowiedniejszego sposobu usuwania sprzętu gospodarstwa domowego i / lub odpowiednich baterii, konsument powinien skontaktować się z lokalnymi władzami.

7. GWARANCJA I SAT

Produkt jest objęty gwarancją przez 2 lata od daty zakupu, o ile faktura zakupu jest przechowywana i wysyłana, produkt jest w idealnym stanie fizycznym i jest używany zgodnie z instrukcją.

Gwarancja nie obejmuje:

- Jeśli produkt był używany ponad jego pojemność lub użyteczność, nadużywał, bił, był narażony na wilgoć, zanurzony w cieczy lub substancji żrącej, a także z jakąkolwiek inną wadą, za którą odpowiedzialność ponosi konsument.
- Jeśli produkt został zdemontowany, zmodyfikowany lub naprawiony przez osoby nieupoważnione przez oficjalny SAT firmy Cecotec.

- Jeżeli występowanie zostało spowodowane normalnym zużyciem części w wyniku użytkowania.

Serwis gwarancyjny obejmuje wszystkie wady produkcyjne przez 2 lata, zgodnie z obowiązującymi przepisami, z wyjątkiem części eksploatacyjnych. W przypadku niewłaściwego użycia przez użytkownika serwis gwarancyjny nie będzie odpowiedzialny za naprawę.

W przypadku wykrycia incydentu z produktem lub w razie jakichkolwiek pytań prosimy o kontakt z oficjalną pomocą techniczną Cecotec pod numerem telefonu +34 96 321 07 28.

1. ČÁSTI A SLOŽENÍ

Čistič vzduchu

Obr. 1.

1. Vstup vzduchu
2. Filtr
3. Mřížka
4. Plášť
5. Tlačítka
6. Vývod vzduchu
7. Základna

Kontrolní panel

Obr. 2.

1. Tlačítko zapnutí
2. Tlačítko rychlosti vzduchu
3. Tlačítko časovače
4. Tlačítko osvětlení (noční režim)
5. Tlačítko připomenutí výměny filtru

2. PŘED POUŽITÍM

- Vyjměte přístroj z krabice.
- Odstraňte všechny obaly. Uchovejte originální krabici.
- Ujistěte se, že jsou obsaženy všechny části a díly, a že jsou v dobrém stavu. Pokud najdete nějaké viditelné poškození, okamžitě kontaktujte oficiální Technický servis Cecotec.

3. FUNGOVÁNÍ

Tlačítko zapnutí

- Pokud je zařízení v pohotovostním režimu, stisknutím tlačítka napájení jej zapnete nebo vypnete.
- Zařízení vydá zvukový signál při každém stisknutí tlačítka napájení. Jedním stisknutím tlačítka napájení zařízení ve výchozím nastavení začne pracovat s nízkou spotřebou. Rozsvítí se odpovídající indikátor.

Tlačítko rychlosti vzduchu

Když je zařízení v provozu, stisknutím tlačítka rychlosti vzduchu upravte: Malá / Střední / Velká. Rozsvítí se odpovídající indikátor. Pokaždé, když

ČEŠTINA

stiskněte tlačítko rychlosti, zařízení jednou pípne.

Tlačítko časovače

Když je zařízení v provozu, stisknutím tlačítka časovače vyberte požadovaný čas provozu: 2H-4H-8H-kontinuální. Rozsvítí se odpovídající indikátor. Jakmile odpočítávání skončí, zařízení přejde do pohotovostního režimu. Zařízení vydá zvukový signál při každém stisknutí tlačítka časovače.

Tlačítko osvětlení (noční režim)

Když je zařízení v provozu, stisknutím tlačítka osvětlení upravte osvětlení podle svých představ: Normální-Stmívání-Vypnuto. Zařízení vydá zvukový signál při každém stisknutí tlačítka osvětlení.

Tlačítko připomenutí výměny filtru

Pokud zařízení během provozu zjistí, že je filtr nasycen potě, co byl v provozu 2 200 hodin, bude LED blikat červeně. Stiskněte a podržte tlačítko Filtr po dobu 7 sekund, aby indikátor přestal blikat. Po instalaci nového filtru restartujte.

Upozornění:

Zařízení bude i nadále fungovat normálně, i když je aktivní upozornění na výměnu filtru.

4. ČIŠTĚNÍ A ÚDRŽBA

- Vypněte přístroj, odpojte ho z elektrické sítě, než ho začnete čistit nebo opravovat.
- Použijte jemný lehce vlhký hadřík s troškou jemného detergentu pro čištění venkovní části přístroje, aby se nenahromadil prach a nečistoty.
- Skladujte přístroj na bezpečném, suchém a dobře ventilovaném místě pokud přístroj po nějaký čas nebudete používat.
- Nepoužívejte detergenty, abrazivní houby, chemicky upravené ubrousky, benzín, benzen, alkohol nebo další rozpouštědla, protože by mohly poškrábat nebo jinak poškodit přístroj a mohlo by dojít k unikům.
- Neponořujte výrobek do vody nebo jiné kapaliny.
- Jediný filtr, který je možné čistit vodou je před-filtr.

Filtry

- Vypněte přístroj, abyste zastavili fungování filtrů.
- Odpojte přístroj od elektrické energie.
- Sejměte horní kryt ze zařízení.
- Odstraňte filtr.
- Pokud indikátor filtru bliká červeně, vyčistěte filtr suchým hadříkem nebo jej vyměňte.
- Znovu zavřete horní víko.

Obr. 3.

5. TECHNICKÉ SPECIFIKACE

Reference produktu: 05656

Produkt: TotalPure 1400 Style

Výkon: 16 W

Napětí a frekvence: 100-240 V~, 50/60 Hz

Vyrobena v Číně | Navrženo ve Španělsku

6. RECYKLACE ELEKTROSPOTŘEBIČŮ



Evropská směrnice 2012/19/EU o odpadních elektrických a elektronických zařízeních (OEEZ) specifikuje elektrospotřebiče, které se nemají recyklovat spolu s ostatním komunálním odpadem. Tyto elektrospotřebiče se musí zlikvidovat samostatně, aby se tak dosáhlo co nejlepší recyklace a využití materiálů, a tímto se omezil dopad, který by lidé mohli mít na životní prostředí.

Symbol přeškrtnutého kontejneru připomíná povinnost zlikvidovat tento produkt správně.

Pro obdržení detailních informací o nejvhodnějším možném způsobu naložení s vaším elektrospotřebičem, a/nebo o bateriích, kontaktujte místní úřady.

7. ZÁRUKA A TECHNICKÝ SERVIS

Tento produkt má záruku 2 roky od data zakoupení v případě, že zákazník disponuje fakturou nebo dokladem o koupi a produkt je v perfektním stavu a nakládá se s ním adekvátním způsobem tak, jak je uvedeno s v tomto návodu na použití.

Záruka nezahrnuje:

- Pokud byl produkt používán nad svoji kapacitu anebo užitnost, byl špatně používán, utrpěl náraz, byl vystaven vlhkosti, ponořen do tekutiny nebo jiné korozivní substance, a jakoukoli vinu připsatelnou spotřebiteli.
- Pokud byl produkt rozmontován, modifikován anebo opravován servisem neautorizovaným oficiálním servisem Cecotec.
- Pokud byl problém zaviněn normálním používáním a opotřebením součástí.

Záruční servis kryje veškeré defekty zaviněné během výroby po dobu 2 let na základě platné legislativy, s výjimkou spotřebních dílů. V případě špatného zacházení ze strany spotřebitele není záruční servis odpovědný za opravu.

Pokud při jakékoli příležitosti zjistíte nehodu s výrobkem nebo máte jakékoli dotazy, obraťte se na oficiální technickou asistenční službu Cecotec prostřednictvím telefonního čísla +34 96 321 07 28.

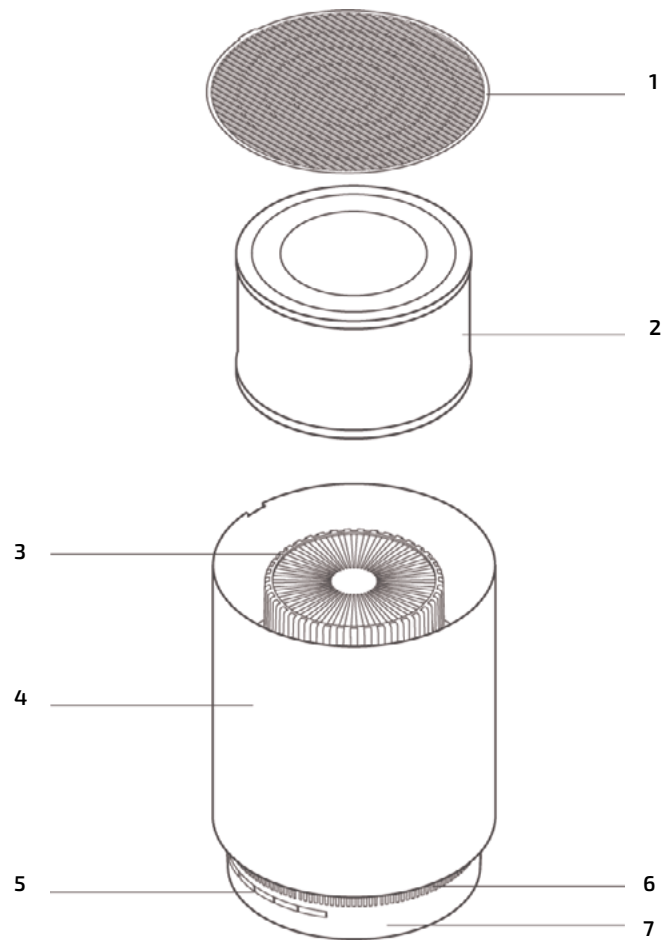

Fig./Img./Abb./Afb./ Rys./Obr. 1



Fig./Img./Abb./Afb./ Rys./Obr. 2

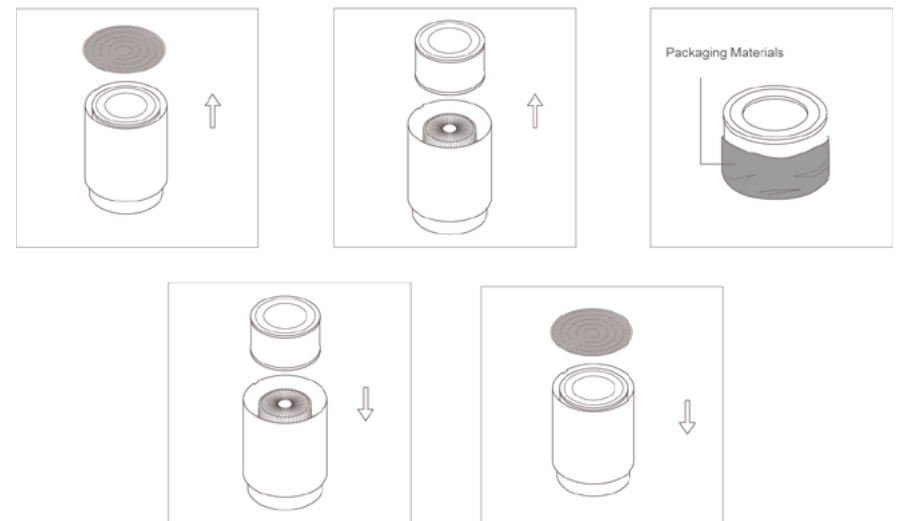

Fig./Img./Abb./Afb./ Rys./Obr.3

www.cecotec.es

Cecotec Innovaciones S.L.
C/ de la Pinadeta s/n, 46930
Quart de Poblet, Valencia (Spain)
YV_02210216