

WashTower Lavado(17kg) y secado (16kg)
 Lavado / D secado nuevo etiquetado: AI Direct Drive y Dual
 Inverter Compressor
 Inox grafito antihuellas











WT1716BBF

EAN: 8806096524268

Descripción Folleto

- Diseño 2 en 1 – Ahorra espacio y más cómodo de usar
- Lava y seca más rápido
- Lavados rápido en 29 min ahorrando un 28% de electricidad
- Cuida tus prendas con inteligencia artificial
- Sin preocupaciones, limpieza automática del condensador



 <p>Diseño compacto 2 en 1 Más ergonómico Altura total 1,89M Más espacio para ti</p>	 <p>Panel central Control Touch</p> <ul style="list-style-type: none"> • Más ergonómico • Más fácil de usar • Controla de forma sencilla lavadora y secadoras
 <p>Lava y seca rápido*</p> <ul style="list-style-type: none"> • Lavado 13min y secado rápido • (*)3kg ropa 	 <p>TurboWash 360°</p> <ul style="list-style-type: none"> • Lavado en 29 minutos • Ahorrando hasta un 28% de electricidad. • Con el sistema multispray de lavado TurboWash 360°.
 <p>AI Direct Drive™</p> <ul style="list-style-type: none"> • La primera lavadora con inteligencia artificial • Detecta de forma automática las características de los tejidos y la carga. • Reduce el desgaste en un 12% 	 <p>Dual Inverter Compressor</p> <ul style="list-style-type: none"> - Secado delicado a baja temperatura cuidando de la ropa, en el menor tiempo posible gracias a su compresor de doble cilindro
 <p>Limpieza automática del condensador</p> <ul style="list-style-type: none"> - Maximiza la eficiencia y el rendimiento 	 <p>Vapor Steam™</p> <ul style="list-style-type: none"> • Reduce el 99,9% de virus, bacterias, alérgenos y ácaros de polvo. • Con el poder del vapor Steam™



4,9 valoración de usuarios lg.com



Auto Cleaning Condenser™



WT1716BBF

EAN: 8806096524268

WASHTOWER	
Capacidad	
Capacidad máxima de lavado (kg)	17
Capacidad máxima de secado (kg)	16
Clasificación energética (Lavado) Escala (A a G)	E
Clasificación energética (Secado) Escala (A a G)	D
Características generales	
Puertas	Cristal color negro
Tipo de pantalla	Panel totalmente táctil
Indicador de tiempo restante	18:88
Color	Inox grafito
Finalización diferida	3-19 hrs
Indicación de bloqueo de puerta (Lavadora)	Sí
Características de la lavadora	
Velocidad de centrifugado variable	1100/1000/ 800/400/Sin centrifugado
Temperatura variable	Fría/20/30/40/60/95°C
Inteligencia artificial AI DD	Sí
Inverter DirectDrive	Sí
6 Motion DD	Sí
Vapor - Steam	Sí
TurboWash360°	Sí
Señal de fin de ciclo	Sí
Reinicio automático	Sí
Detección de carga	Sí
Eliminación automática de suciedad	No
Sistema de detección de espuma	Sí
Nivel de agua	Sí
Sensor de vibración	Sí
Luz del tambor	Sí
Patas niveladoras	Sí
Tambor de acero inoxidable	Sí
Palas bateadoras	
Acero inoxidable	
Características de secadora	
Tipo de secadora	Secadora de condensación
Bomba de calor DUAL Inverter	Sí
Auto Limpieza Condensador	Sí
Secado por sensor	Sí
Dual Dry	Sí
Puerta reversible	No

WASHTOWER	
Señal de fin de ciclo	Sí
Luz del tambor	Sí
Indicador de vaciado de agua	Sí
Tambor interior powersoft	Sí
Accesorios secadora	
Doble Filtro de pelusa	Sí
Kit de manguera de desagüe (para secadora)	Sí
Programas de lavado	
Algodón	Sí
Eco 40-60	Sí
Lana/Lavado a mano	Sí
Edredón	Sí
Lavador rápido	Sí
Programas descargables	Sí
Programas de secado	
Algodón	Sí
Eco	Sí
Edredón	Sí
Sintéticos	Sí
Lana/Lavado a mano	Sí
Programas descargables	Sí
Conectividad	
ThinQ(Wi-Fi)	Sí / 27 programas descargables
Control remoto	Sí
Descarga de programas	Sí
Programas en nube	Sí
Smart diagnosis	Sí
Monitorización de energía	Sí
Tub Clean Coach (Lavadora)	Sí
[WashTower] Smart Pairing	Sí
Dimensiones	
Dimensiones del producto (Ancho x Alto x Fondo mm)	700 X 1890 X 770 mm
Dimensiones del producto con la puerta abierta 90° (D" mm)	700 X 1890 X 1400 mm
Dimensiones del producto embalado (Ancho x Alto x Fondo mm)	750 X 2000 X 80 mm
Peso (kg)	SET 128 kg / Lavadora 71 kg / Secadora 56 kg
Peso con embalaje (kg)	172 kg
Ganratía	Garantía de por vida en el motor



DIMENSIONES

EAN: 8806096524268

El grifo se queda **DETRÁS** cuando se coloca el electrodoméstico.

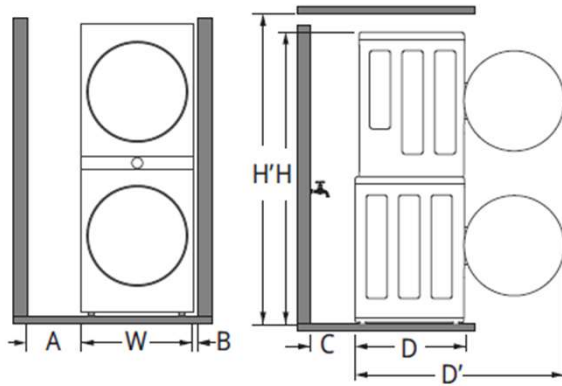

A	30 cm*1
W	70 cm
B	5 cm
C	20 cm
D	77 cm
D'	140 cm*1
H	189 cm
H'	200 cm

El grifo se queda **AL LADO** cuando se coloca el electrodoméstico.

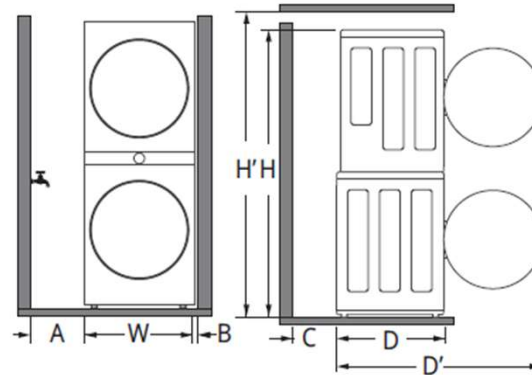

A	15 cm*1
W	70 cm
B	5 cm
C	10 cm

D	77 cm
D'	140 cm*1
H	189 cm
H'	200 cm